

Bedienungsanleitung

Elektromechanische Schranke

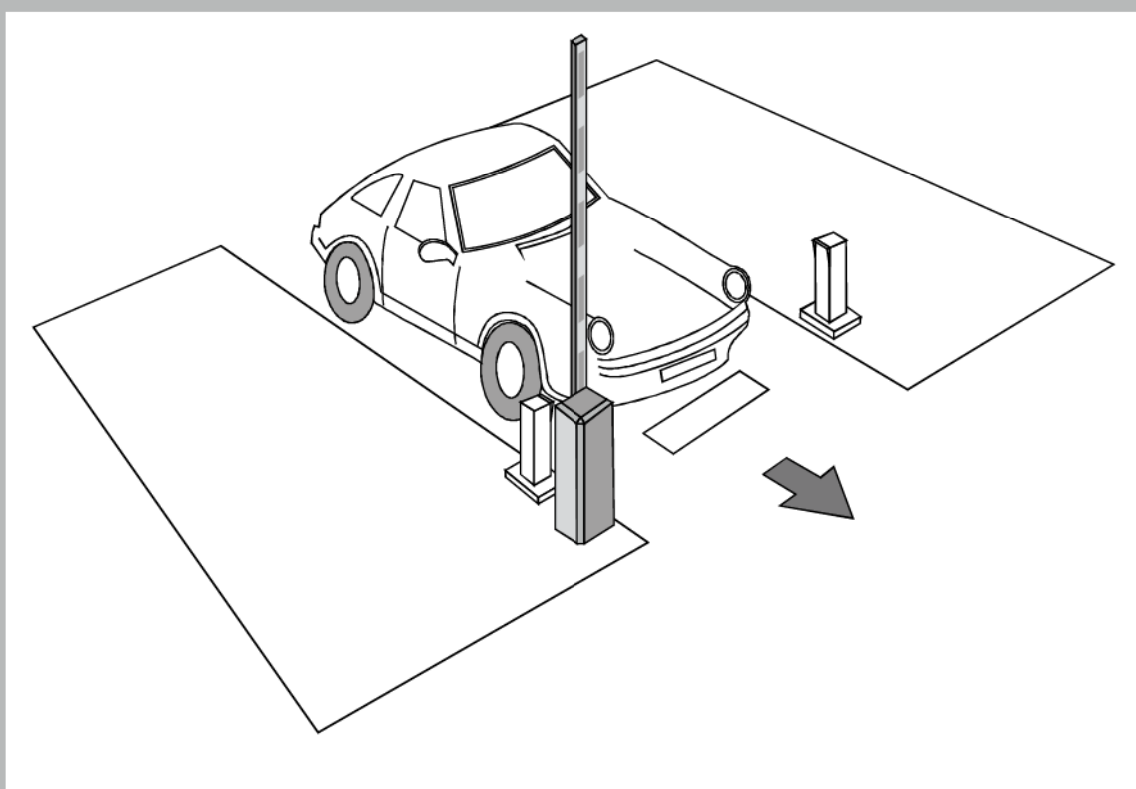

WICHTIGE SICHERHEITSHINWEISE:

Es ist wichtig, diesen Anweisungen zu folgen, um die Integrität von Personen und Eigentum zu gewährleisten:

1. Bevor Sie mit der Installation oder Wartung fortfahren, vergewissern Sie sich, dass die laufende Stromversorgung unterbrochen ist.
2. Die elektrische Installation muss geerdet werden und der Leistungsschalter, der die Stromversorgung zur Schranke ermöglicht, muss ausgeschaltet sein.
3. Wir empfehlen die Verwendung von Kabel-Typ <HAR> mit einer Mindeststärke von 1,5 mm.
4. Ändern Sie nicht die Innenanordnung der elektrischen Kabel.
5. Im Falle eines Stromausfalls schalten Sie den Schalter aus, der mit der Schranke verbunden ist. Öffnen Sie die vordere Tür und drehen die Kurbel, die sich unterhalb des Motors befindet, um seine Blockade aufzuheben.
6. Bewahren Sie alle Steuerelemente außerhalb der Reichweite von Kindern. Die Wandpaneele und anderes festes Zubehör muss in einer Höhe von mindestens 1,50 m über dem Boden installiert werden.
7. Verwenden Sie die Steuerung nur, wenn Sie Sichtkontakt mit der Schranke haben.
8. Es ist verboten die Haustür zu öffnen, während die Schranke in Betrieb ist.
9. Dieses Handbuch dient nur technisch qualifiziertem Personal, die Kenntnisse der geltenden elektrischen Rechtsvorschriften und SHST haben.

Hinweis:

Wenn die Schranke mit der zentralen LRS2102R++ von Motorline ausgestattet ist, sollte der Installateur im Handbuch nachschlagen um zu wissen, wie zusätzliche Funktionen programmiert werden, wie das weiche Starten und Stoppen, u.a.

A. Technische Daten

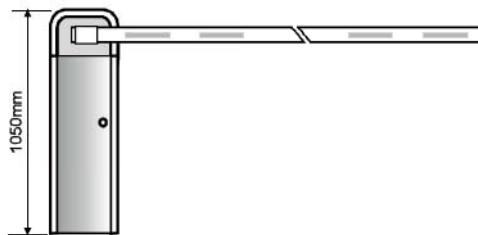

MBM6

Speisung:	220V 50Hz
Leistung:	90W / 220VAC
Rotationen:	2800r/min
Betriebszeit:	3~6s
Stangenlänge:	maximal 6 m

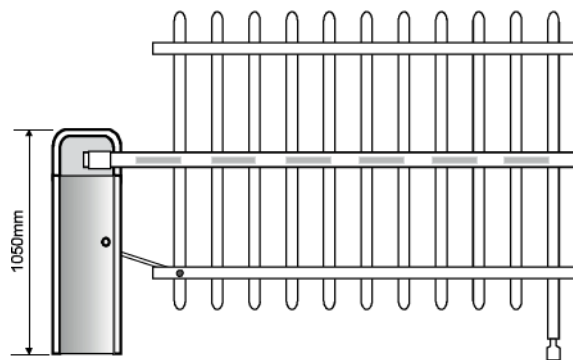
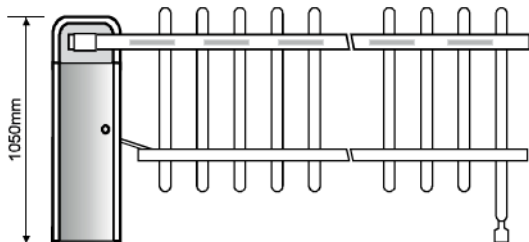
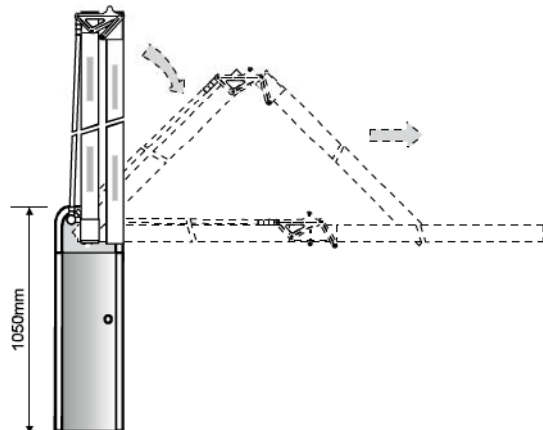
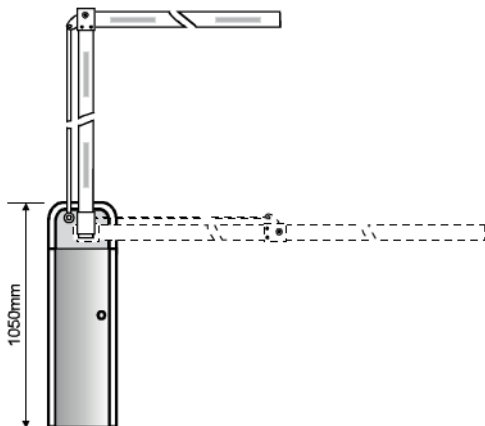

B. Installation und Einstellungen

1. Befestigung der Schranke am Boden

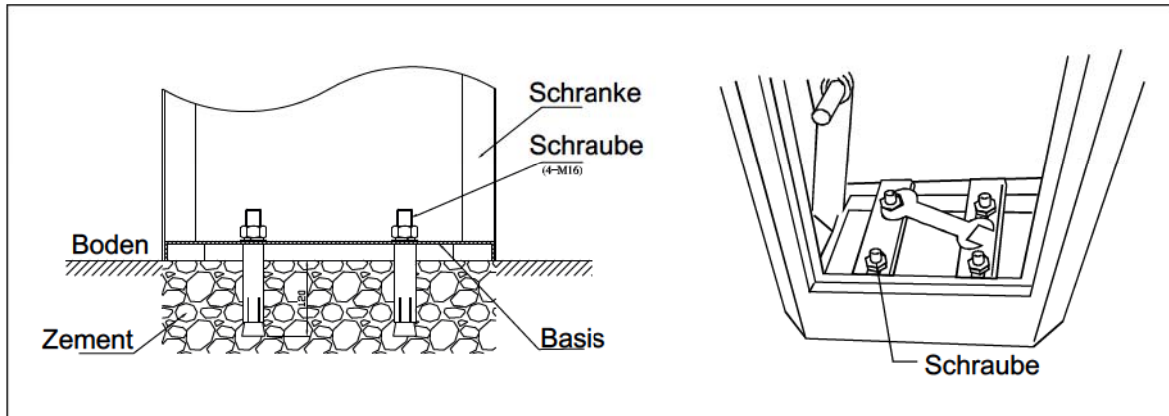

Fig.1

2. Installation der Stange (Fig.2)

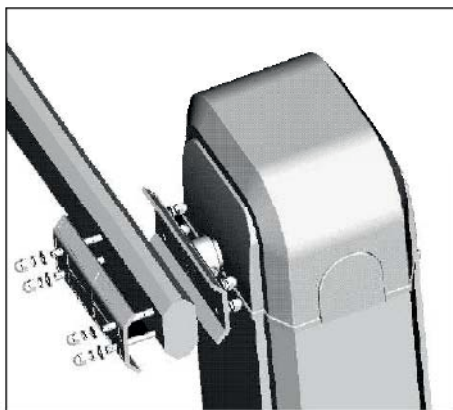
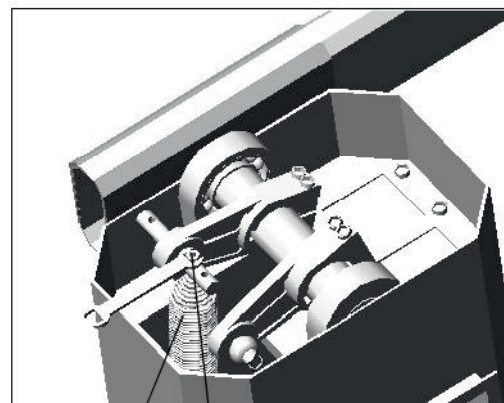

Fig.2



Feder Einstellschraube Fig.3

3. Einstellung der Federn (Fig.3)

WICHTIG: Die Schranke ist mit Federn geliefert abgestimmt auf die Länge der bestellten Stange.

Stangenlänge	Anzahl der Federn	Federlänge
3 m	1	440 mm
4 m - 4,5 m	2	440 mm
5 m - 6 m	3	440 mm

4. Einstellung der Hub-Enden

Die Schranke kann mit magnetischen (B), mechanischen (A) oder mit beiden Hub-Enden geliefert werden. Sie sollten die mechanische (A) Form der Hub-Enden an den natürlichen Verlauf anpassen und dann die Form der magnetischen (B) aus Gründen der Sicherheit. Da die mechanischen Hub-Enden in Reihe verbunden sind, stellen sie sich bald ein sich in Gang zu setzen.

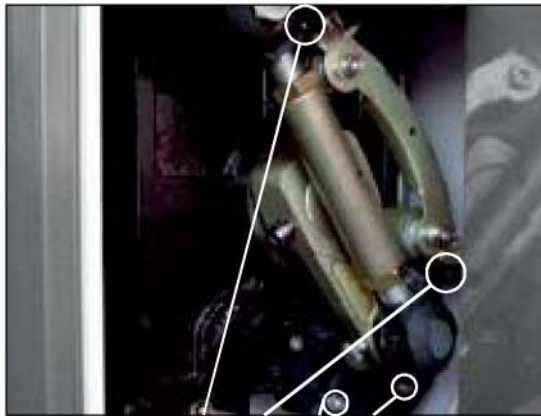

Mechanik (A) Magnete (B)

Fig.4

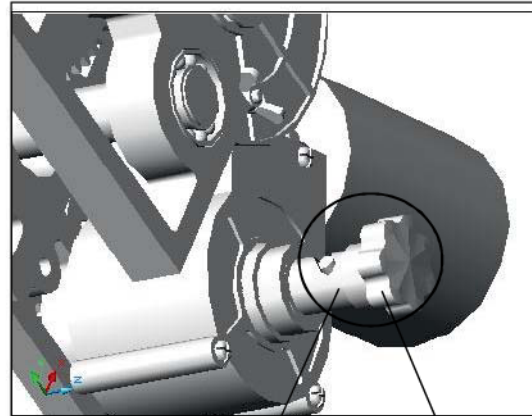

Lock Unlock

Fig.5

C. Entriegelungssystem (Fig.5)

D. Elektrische Sicherheitseinrichtungen

- Die Hub-Enden sind bereits angeschlossen.
- Nur die Fotozellen, die Magnetspule und die Speisung müssen bei der Installation verbunden sein.

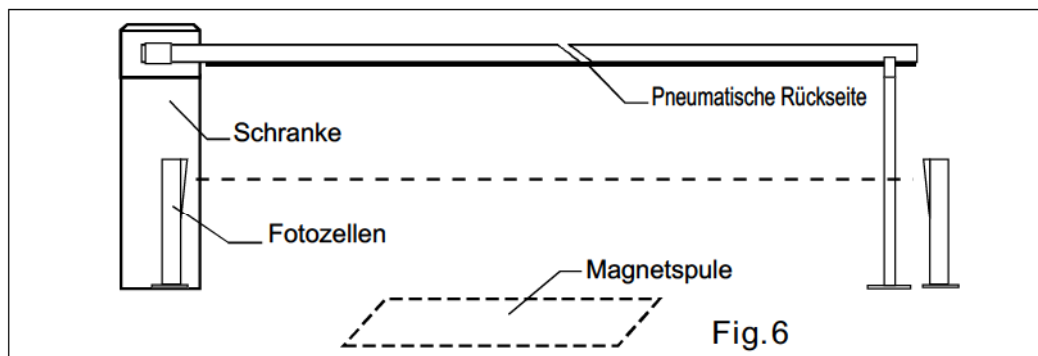

Fig.6
